

## novasens Infrarot Sensor IR502GAC

### Auf einen Blick

- Robuster Sensor für den Einsatz in sehr heißen oder stark verschmutzten Umgebungen
- Anschluss für Luftkühlung und Linsenreinigung per Druckluft
- Erfassung kleiner Messflecke über große Messdistanzen
- Hochwertige, feuchtunempfindliche Germaniumoptik
- 3 m Sensorkabel, verlängerbar auf bis zu 40 m
- Kompakte Bauweise



### Technische Daten

Messbereich / Einsatzbereich	-40°C bis + 1000°C Temperaturmessung novasens 2050 0 - 250 % Klebstoffüberwachung novasens 2000
Spektralbereich	8 - 14 µm
Emissionsgradkorrektur	1,0 bis 0,1 einstellbar am Basiscontroller
Abmessungen	Länge 62 mm x 18 mm Durchmesser mit M18 x 1 Gewinde
Zulässige Feuchte	95% nicht kondensierend
Zulässige Umgebungstemperatur	-20°C bis +170°C
Distanz zu Messfleck	100 mm : 2 mm
Genauigkeit	+/- 1% vom Messwert
Wiederholungsgenauigkeit	0,5°C (0 - 100°C), 1,0°C (über 100°C)
Reaktionszeit	60 ms
Auflösung	1 / 10°C
Ausgänge	0 - 20 mA, 4 - 20 mA, 0 - 10VDC wählbar im Basiscontroller
Gewicht	190 Gramm (Messkopf mit 3 m Kabel inklusive Stecker)
Schutzklasse	IP64
Lieferumfang	Sensor mit 3 m Kabel inkl. Verbindungsstecker und Befestigungsschrauben, mit Luftfilter F110
Konformität	RoHS-konform
Artikelnummer	0200236

Der Sensor ist Bestandteil des kompletten Infrarot Temperatur Mess-Systems novasens 2050 oder dem Heissleimauftragscontroller novasens 2000.

## Abmessungen

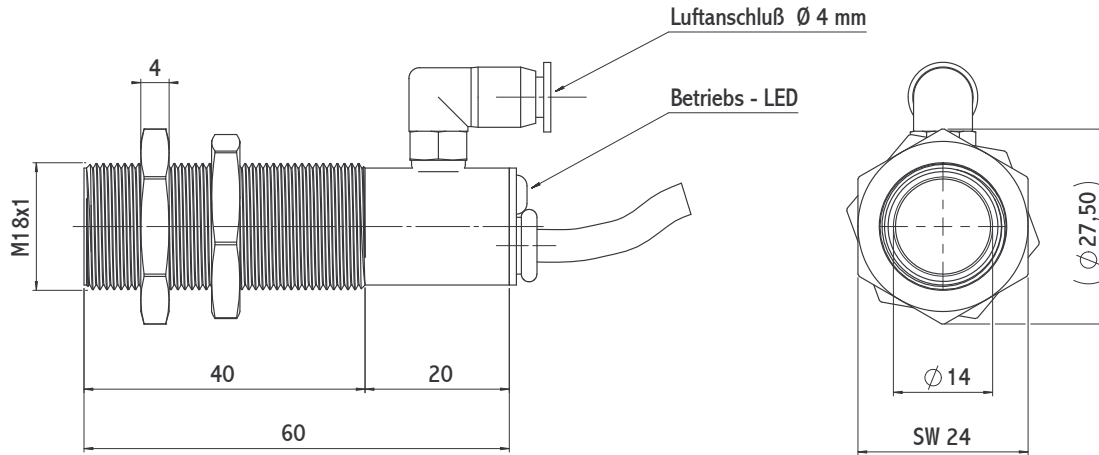

## Strahlengang

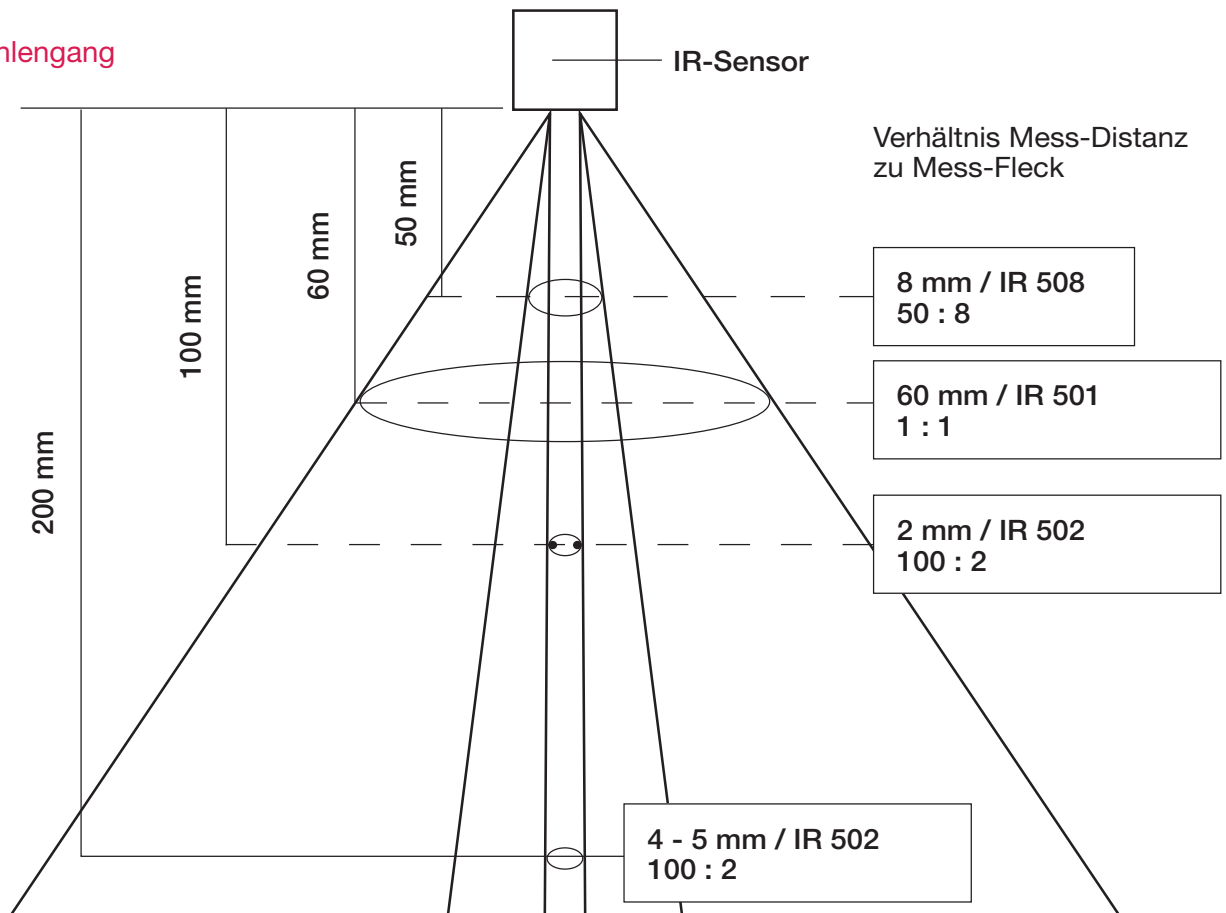

## Drucktabelle für Luftkühlung und Linsenreinigung per Druckluft

Druck (bar)	Umgebungstemperatur in ° C	Druck (bar)	Umgebungstemperatur in ° C
0,0	bis 50°C	1,0	105°C
0,1	über 50°C	1,2	120°C
0,2	60°C	1,4	140°C
0,3	70°C	1,7	150°C
0,7	90°C	2,0	170°C

## Modellvarianten und Optionen

### IR502G



Sensor für große Messdistanzen und kleine Messflecke. Distanz/Messfleck 100 mm / 2 mm  
Mit robuster, feuchtunempfindlicher Germaniumoptik

ArtNr. 0200231

### IR502GACV40



Sehr robuster Sensor für den Einsatz in heißen oder sehr verschmutzten Umgebungen. Luftkühlung und Linsenreinigung per Druckluft, 40 mm Vorsatzrohr gegen Verschmutzung und Störstrahlungen

ArtNr. 0200241

### IR508G



Daten wie IR502G  
Distanz / Messfleck 50 : 8  
Beispiel  
Messdistanz 50 mm = 8 mm Messfleck

ArtNr. 0200209

### Wasserkühlungsaufsatz



Für den Einsatz in sehr heißen Umgebungstemperaturen oder unmittelbar an einer Wärmequelle. Aufsatz mit T-Stück für Wasseranschluss drehbar, aufschraubbar für alle Sensoren

ArtNr. 0200239

### Sensorkabelverlängerung



Inklusive Anschlüsse, pro Meter

ArtNr. 0200225

### Luftfilter F110



Ersatzluftfilter F110 für alle novasens Sensoren mit Luftkühlung und Linsenreinigung per Druckluft

ArtNr. 0200215

### IR502GS/IR508GS



Daten wie IR502G / IR508G, mit schnellerer Reaktionszeit von 5 ms

ArtNr. 0200232

### IR502GW



Seitlicher Kabelausgang für Sensor IR502G und IR508G  
Für den Einsatz in beengten Umgebungen

ArtNr. 0200237

Technische Änderungen vorbehalten.